



Parte # **PJDI167(V)** **D14MZ520(V) - 9 GPM** Kit de Empaques

(Para #s de serie
13400000 hasta 16290362)

Este kit contiene:

(1) JDI108	O-ring conexión lateral
(2) JDI015	O-rings de inyección lateral
(1) JDI013	Sello superior válvula cheque
(1) JDI162	O-ring conexión lateral
(1) JDI122	O-ring de la barra de inyección
(1) JDI139	Sello del émbolo
(2) JDI100	O-rings del cilindro y la manga
(1) PJDI118	Válvula cheque
(1) PJDI136	Ensamble válvula del émbolo
(1) PJDI161	Ensamble válvula inyección lateral



2090 Sunnysdale Blvd.
Clearwater, FL 33765
1-727-443-5404
www.dosatronusa.com

Contenido del Kit



STOP PRECAUCIÓN: Las partes usadas pueden contener químicos concentrados. El uso de Equipo de Protección Adecuado es recomendado cuando se efectúa el mantenimiento.

INSTRUCCIONES

(Partes en azul incluidas en el kit)

1. Remueva el ensamble de inyección lateral. Desatornille la tuerca (PDI702) y remueva el montaje de inyección (CDDI078).

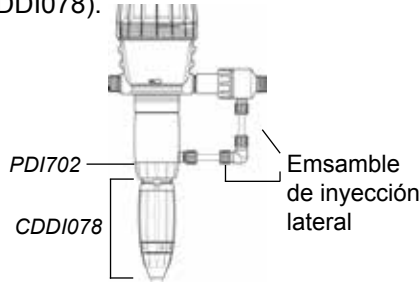

2. Remueva la tuerca de la manguera (PDI748), la tuerca de la válvula cheque (PDI747), tuerca de seguridad (PDI746), anillo de seguridad (PDI751) y tuerca de ajuste (PPDI037).

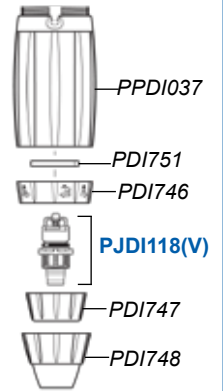

Remueva la válvula cheque (**PJDI118(V)**).

3. Empuje la barra (PDI743) hacia arriba y fuera de la manga (PDI844). Reemplace o-ring (**JDI122**). Inserte la barra de nuevo en la manga, alineando la ranura en la barra con el diente en la manga. Reemplace o-ring (**JDI100**). Inserte la tuerca (PDI702) en la manga (PDI844) y atornille la tuerca de ajuste (PPDI037).

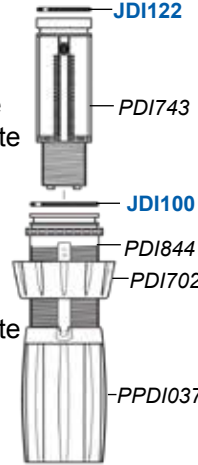

4. Reinstale el anillo (PDI751), alineando los dientes moldeados con la ranura en la barra blanca. Atornille la tuerca (PDI746). Instale la válvula cheque (**PJDI118(V)**), la tuerca (PDI747) y la tuerca de la manguera (PDI748). Coloque el ensamble a un lado.

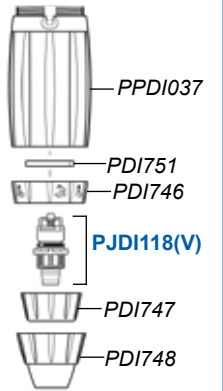

5. Remueva la campana (MPDI186), cuidado de no perder el o-ring. Desatornille el cilindro (PDI840) de la tuerca (PDI841) y jálelo hasta ver la barra del pistón (PDI839).

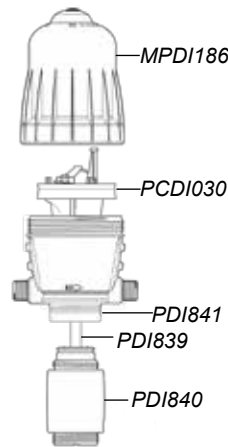

6. Sostenga el pistón (PCDI030) y gire la barra (PDI839) 1/4 de vuelta en dirección opuesta a las manecillas del reloj para desprender el ensamble.

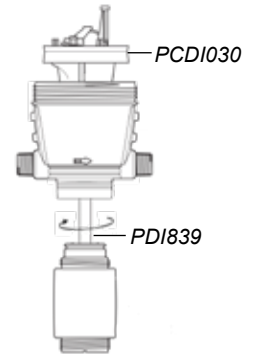

7. Remueva la tuerca (PDI705) y el sello (**JDI013**) de la parte superior del cilindro de inyección lateral (PDI840).

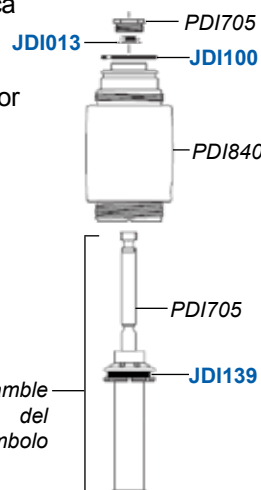

Remueva el ensamble del émbolo. Reemplace los o-rings (**JDI100**) y (**JDI139**).

Ensamble del émbolo

8. Reemplace el sello del émbolo (**JDI139**). Remueva la tuerca (PDI843) y reemplace la válvula cheque (**PJDI136**).

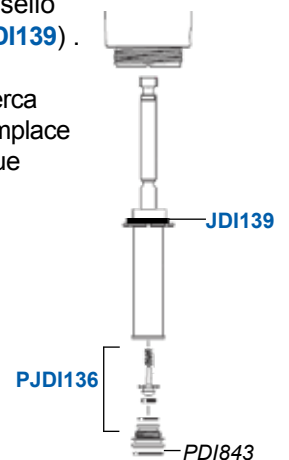

INSTRUCCIONES

(Partes en azul incluidas en el kit)

9. Re-inserte el ensamble del émbolo en el cilindro (PDI840).

Instale el nuevo sello (JDI013) en la barra del émbolo y coloque la tuerca (PDI705).

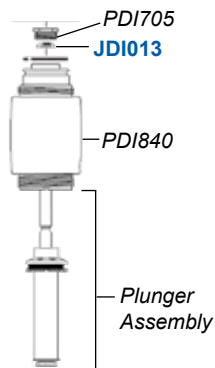

10. Sujete la barra (PDI839) al pistón (PCDI030), insertándola en el agujero en el pistón y girándola 1/4 de vuelta en la dirección de las manecillas del reloj.

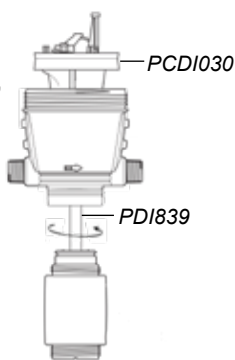

11. Empuje el cilindro (PDI840) hacia arriba y atornille la tuerca (PDI841), asegurándose que los puertos de inyección lateral y del cuerpo de la unidad, están alineados.

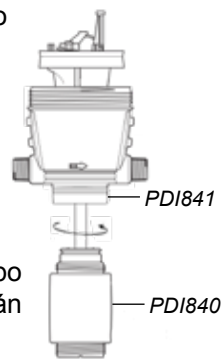

12. Sujete el montaje de inyección (CCDI078) al cilindro (PDI840) alineando los dientes en la barra con las muescas en la parte roscada del cilindro, y empuje firmemente. Atornille la tuerca (PDI702).

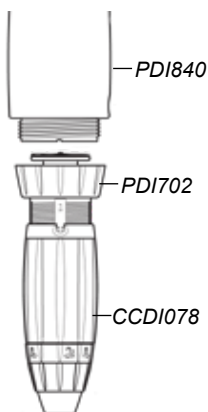

13. Reinstale la campana (PDI685).

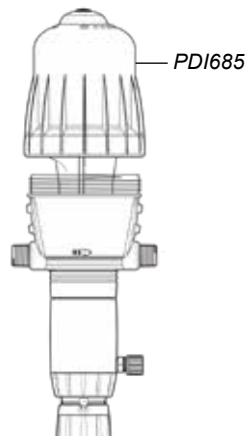

14. De la parte inferior del cilindro de inyección lateral (PDI840), remueva el conector (PJ149), reemplace el o-ring (JDI108), y reinstale el conector.

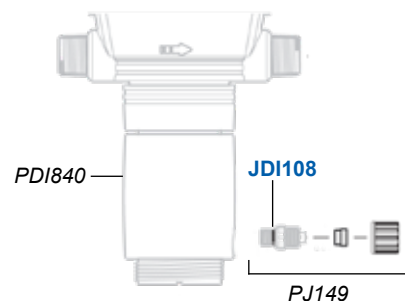

15. Remueva la conexión (PJDI134) de la parte inferior del ensamble de inyección lateral (PJDI132), reemplace el o-ring (JDI108) y reinstale la conexión.

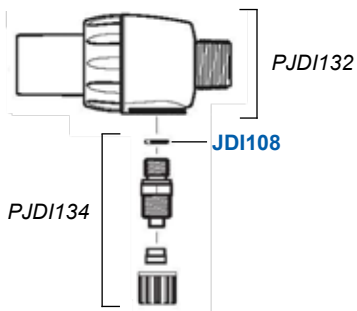

16. Desatornille la tuerca (PDI901) y jale el conector lateral (PDI902) para exponer las partes de la válvula cheque (PJD1161). Jale el ensamble completo fuera del cuerpo de inyección lateral.

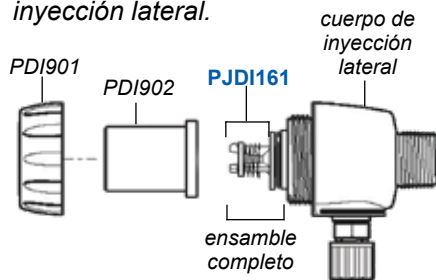

17. Descarte las partes usadas (PJD1161). Reemplace los o-rings (JDI015) y (JDI162).

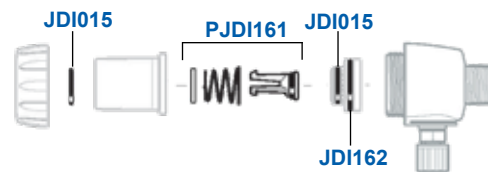

Ensamble las partes (PJD1161) insertando las patillas por la porción ancha del resorte, y luego por la arandela de plástico. Coloque el ensamble de la válvula de nuevo en la pieza blanca.

18. Inserte el ensamble completo en el cuerpo de inyección lateral. Reinstale el conector (PDI902), y la tuerca (PDI901) con el o-ring (JDI015) puesto en su lugar.

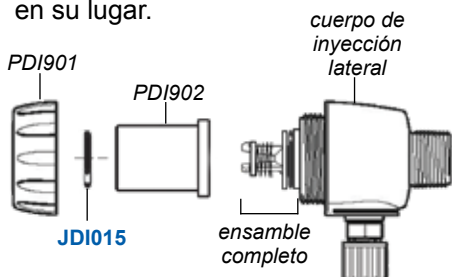

19. Conecte el ensamble de inyección lateral, con tubos y puertos, de nuevo al cuerpo de la unidad.

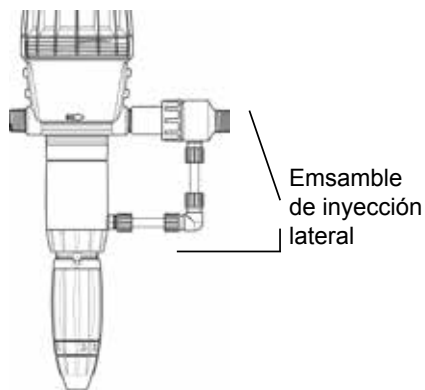

Kit para unidades con #s de serie 13400000 hasta 16290362.

Siempre tenga cuidado de no atornillar las partes demasiado.

No se olvide de ajustar su índice de inyección a la proporción adecuada.

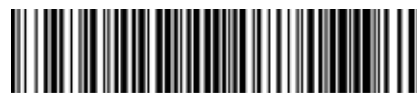

LIT-SP-PJD1199