



# DOSATRON®

An Ingersoll Rand Business

## D25RE2-11GPM Kit de Mantenimiento

### Kit # MKD25RE2



#### Contenido del kit:

(1) J009	Sello del Embolo
(1) J024	O-ring de la Manga de Inyección
(1) J051	Sello de la Válvula Cheque
(1) PJ121	Vástago de Inyección
(2) M238	Resorte del Accionador
(1) P421	Cobertura del Pistón
(1) MPDI122	Válvula Cheque

**GENUINE**  
**DOSATRON**  
 PARTS



LIT-SP-MKD25RE2

1-800-523-8499 • [www.dosatron.com](http://www.dosatron.com)

# MKD25RE2 Instrucciones

## Parte 1 - Kit de Empaques

(Partes en color azul están incluidas en el kit)

1. Desatornille la tuerca de la manguera de succión (P153 o P150) y remueva la manguera. Utilice un destornillador Phillips #2 para remover los 4 tornillos en la base de la unidad.
2. Jále el ensamble del vástago de inyección (CD072 o CD072V) hacia abajo hasta removerlo.

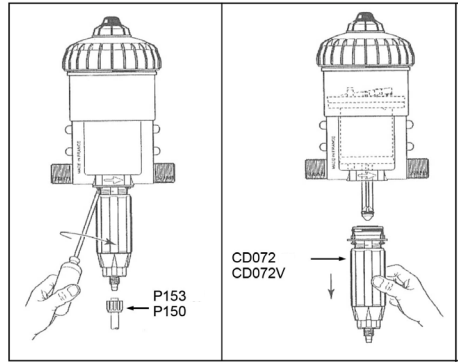

3. Desatornille la lengüeta de ajuste (P169 o PDI1212), remueva el **Sello de la Válvula Cheque (J051)**, desatornille la tuerca (P168), remueva el anillo antifricción (P189), Cuidadosamente levante la **Válvula Cheque (MPDI122)** del vástago.
4. Desatornille la tuerca de ajuste (P167), remueva el **Vástago de Inyección (PJ121)** por la parte superior de la manga de inyección (PE007) y colóquela con el nuevo kit. Reemplace el o-ring en la parte superior de la **Manga de Inyección (J024)**.

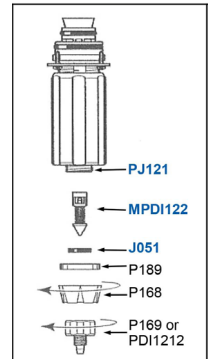

5. Inserte el nuevo el **Vástago de Inyección (PJ121)** en la manga. Asegúrese que la ranura larga en la barra alinee con el diente en la manga de inyección. Atornille la tuerca de ajuste (P167) a la manga de inyección hasta la parte superior de la escala de graduación.
6. Deslice el anillo antifricción (P189) sobre el **Vástago de Inyección (PJ121)** y atornille la tuerca (P168). Inserte la nueva **Válvula Cheque (MPDI122)** en el vástago de inyección, el cono debe apuntar hacia afuera. Empuje la válvula cheque dentro del vástago tanto como sea posible. Coloque el sello de la válvula cheque (J051) sobre la lengüeta, con la ranura apuntando hacia arriba. Atornille la lengüeta de la válvula cheque al **Vástago de Inyección (PJ121)** apriete solo con la mano. (Referencia imagen paso 3.)

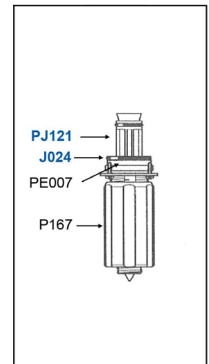

# Lista de partes del vástago de inyección D25RE2

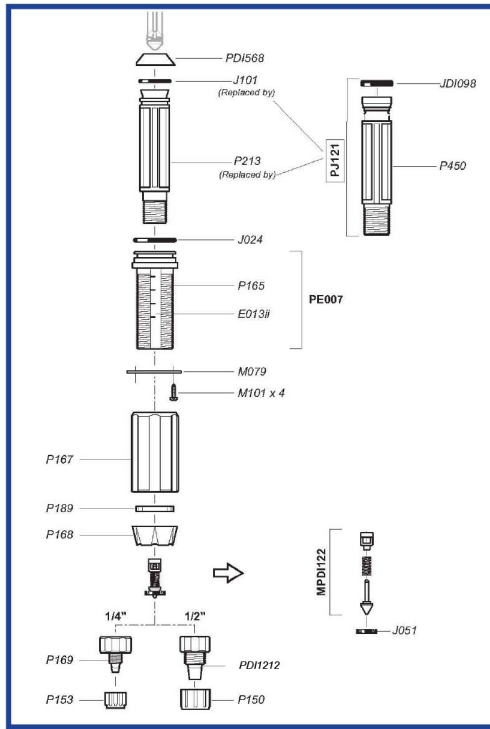

7. Remueva el sello del émbolo (**J009**) y reemplácelo con el nuevo.
8. Re-inserte el ensamble del vástago de inyección (CD072 o CD072V) en el cuerpo. (**Referencia imagen paso 2.**)
9. Alinee el retenedor metálico con los agujeros en el cuerpo, y atornille los 4 tornillos usando el destornillador Phillips #2. Sujete de nuevo la manguera de succión a la lengüeta (P169 o PDI1212) y apriete la tuerca de la manguera (P153 o P150). (**Referencia imagen paso 1.**)

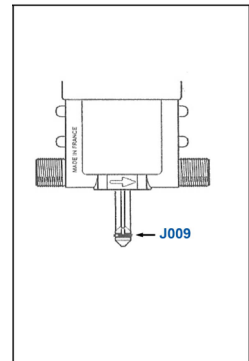

**NO SE OLVIDE DE AJUSTAR SU INYECTOR A LA PROPORCIÓN DE INYECCIÓN ADECUADA.**

# MKD25RE2 Instrucciones

## Parte 2 - Kit Pistón

(Partes en color azul están incluidas en el kit)

1. Remueva la tapa azul.
2. Saque el pistón de la unidad.
3. Remueva el tornillo de la espoleta (en la parte superior del pistón) y deslice la válvula del accionador fuera de la espoleta.
4. Remueva los 4 tornillos en la mitad de la cobertura. El mecanismo se desprenderá.
5. Remueva el **Resorte Accionador (M238)** y reemplácelo.
6. Coloque el mecanismo en la **Cobertura del Pistón (P421)**. Apriete los tornillos sujetando el mecanismo correctamente.

