



An Ingersoll Rand Business

100 GPM: D20S

DESCRIPCIÓN DEL PRODUCTO

El Dosatron D20S-100 GPM de accionamiento hidráulico es parte de la serie Mega-Flo de nuestro innovador Sistema de Distribución de Nutrientes, y es un caballo de fuerza. ¿Necesita más flujo? Instale el D20S en paralelo.

ESPECIFICACIONES DEL PRODUCTO

Tasa de Dilución:	1:500 - 1:50 (0.2% - 2%)
Caudal:	5 - 100 GPM (19 - 379 LPM)
Presión:	2 - 120 PSI (0.14 - 8.4 BAR)
Material de Construcción:	Aluminio (Azul)
Materiales del Sello:	Viton
Dimensiones:	55" x 15" con soportes); 42" x 15" (sin soportes)
Peso:	47 lbs (21.4 kg)
Tamaño de Conexión:	2" NPT
Temperatura Máxima:	104 ^o F (40 ^o C)
Accesorios Incluidos:	Soportes, puente manual de caudal, 6 ft tubo de succión, filtro al final del tubo de succión, manual de operación
Accesorios Recomendados:	Filtro de malla 200, válvula cheque



KITS DE MANTENIMIENTO

Mini Kit de Mantenimiento (Parte #: 20PJ030MINI-H) - Para mantenimiento regular

Kit de Empaques (Parte #: 20PJ030) - Para mantenimiento anual

Llame al 800-523-8499 para ordenar el Dosatron para su aplicación



DOSATRON®

An Ingersoll Rand Business

100 GPM: D20S

Instalación Básica

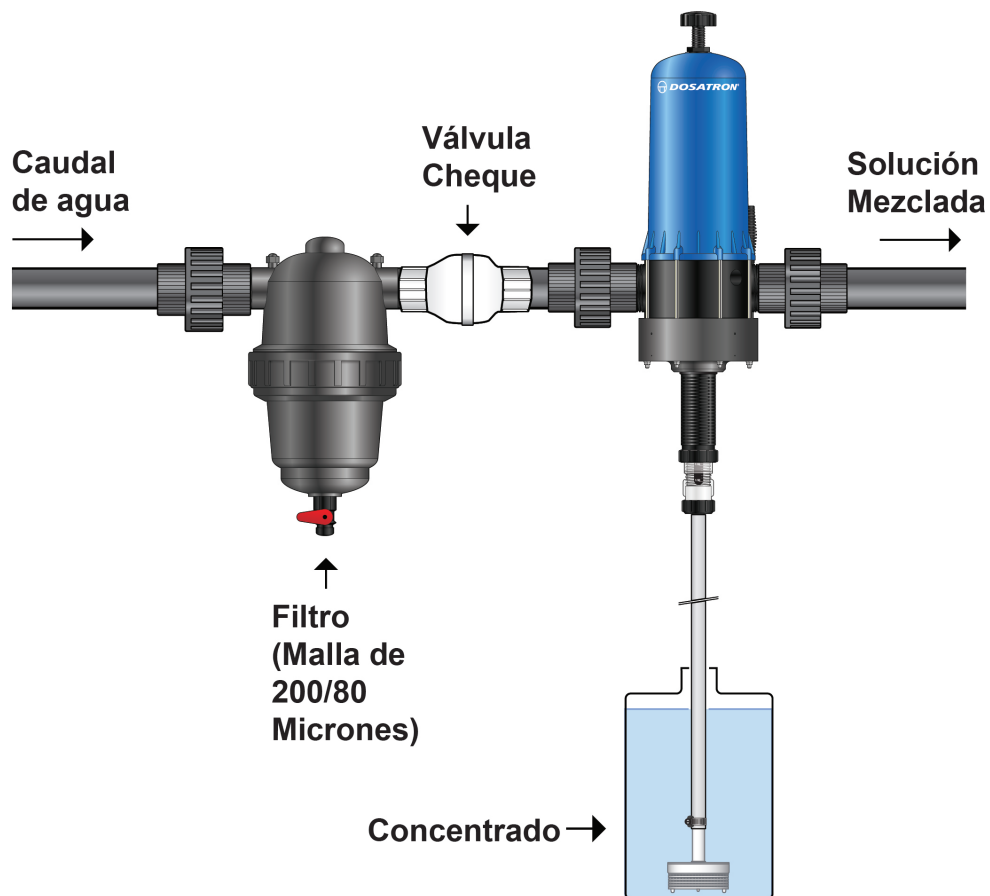

Dosatron International
2090 Sunnysdale Blvd. • Clearwater, FL, USA
800-523-8499 • www.dosatron.com

Dosatron International, LLC. is an industry leader in water-powered, proportional chemical injectors. Dosatron products are manufactured according to ISO 9001:2000 and ISO 14001:2004 standards.